

オイルレスストリッパガイドピン -ストレートタイプ-

OILLESS STRIPPER GUIDE PINS -STRAIGHT TYPE-

カタログNo.	材質 硬度	固形潤滑剤成分
O-SGGS	SUJ2 58HRC~	黒鉛 二硫化モリブデン ベースオイル
W-SGGS		炭化水素油



溝数(本)					
D \ L	40~	50~	70~	80~	90~
8	2	3	4	5	6
10	2	3	4	5	6
13	2	3	4	5	6
16	2	3	4	5	6
20	2	3	4	5	6
25	2	3	4	5	6

※ L40 ~ 119.5 → F= 8
L120 ~ 140 → F=10

※固形潤滑剤が若干、外径表面より出ている場合がありますが、ご使用になっていくうちに潤滑剤として馴染んでいきます。

※洗浄後に使用する場合はグリースや潤滑油を必ず補充してください。洗浄により油分が少ない状態になると潤滑機能が低下する可能性があります。

※初期の稼働油またはグリス塗布と馴染み取りを行ってください。スタート時は摺動面に潤滑油がないドライエリアがあるため、馴染み作業を実施してください。

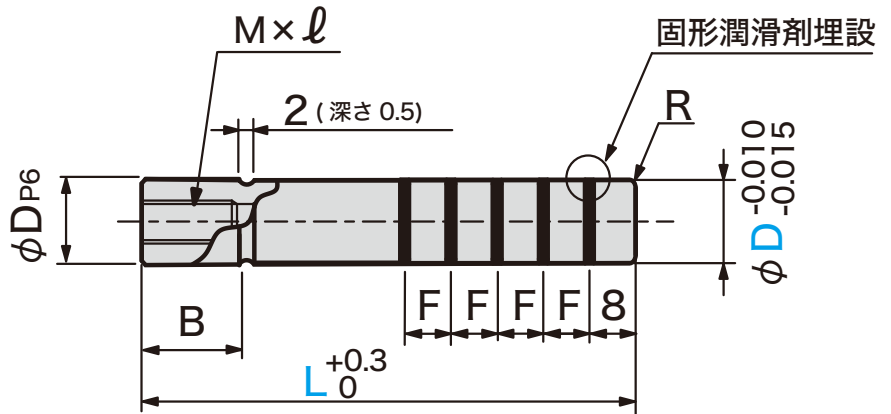

Dp6	M x l ピッチ	R	B	カタログNo.		L
				タイプ	D	
8	+0.024 M5 x 12	1.0	10	O-SGGS	8	40 50 60
						70 80
10	+0.015 P0.8	13	10		40 50 60 70 80	
					90 100	
13	+0.029 M6 x 15	1.5	13		40 50 60 70	
					80 90 100	
16	+0.018 P1.0	2.0	16		50 60 70 80	
					90 100 110 120	
20	+0.035 M8 x 20	2.0	20		60 70 80 90 100	
					110 120	
25	+0.022 P1.25	2.8	25	70 80 90 100		
				110 120		
						130 140



お問合せください。



変更項目	コード	変更内容
全長	LF	40 ≤ LF < L B寸は規格通りです。 ●指定0.5mm単位 ●LF ≥ L-5の場合、R=0.5~1程度となることがあります ●LF < L-5の場合は全長・B寸指定オイルレスガイドピンを参照ください
B寸法	BC	5 ≤ BC < B ●指定1mm単位 ●タップ及び全長はその分短くなります

変更項目	コード	変更内容
先端テーパ	GC	●ガイドピン先端にテーパ加工します。 ※全長変更LFとの併用はできません
先端R	RC	●先端Rサイズを変更します D: 8・10 13・16 20・25 RC(選択): 1.5・2.0 2.0・2.5 2.5・3.0 ※全長変更LFとの併用はできません
タップ側端面加工	TGC	●タップ側端面を加工します。 直角度 0.01 面粗度 1.6a

※RC・GCとLFを併用する場合、B寸を規格より伸ばす場合は、全長・B寸指定オイルレスガイドピンを参照ください



How to order
注文方法

カタログNo. - L(LF) - (追加工コード)

O-SGGS 16 = 80
W-SGGS 20 = LF95 - TKC



Delivery
納期



3日 発送

全長・B寸指定 オイルレスストリップガイドピン —ストレートタイプ—

カタログNo.	材質 硬度	固形潤滑剤成分
O-FSGGS	SUJ2 58HRC～	黒鉛 二硫化モリブデン ベースオイル
W-FSGGS		炭化水素油

溝数(本)					
D \ L	40～	50～	70～	80～	90～
8	2	3	4	5	6
10	2	3	4	5	6
13	2	3	4	5	6
16	2	3	4	5	6
20	2	3	4	5	6
25	2	3	4	5	6

※ L40 ～ 119.5 → F= 8
L120 ～ 140 → F=10

※固形潤滑剤が若干、外径表面より出ている場合がありますが、ご使用になっていくうちに潤滑剤として馴染んでいきます。

※洗浄後に使用する場合はグリスや潤滑油を必ず補充してください。洗浄により油分が少ない状態になると潤滑機能が低下する可能性があります。

※初期の稼働油またはグリス塗布と馴染み取りを行ってください。スタート時は摺動面に潤滑油がないドライエリアがあるため、馴染み作業を実施してください。

適応ケース

- B寸法指定時にタップ深さも維持したい場合
- ※タップ深さはB-BC分短くなくても大丈夫な場合O-/W-SGGSを参照ください
- 全長寸法変更時に端面から固形潤滑剤埋設溝までの距離8mmを維持したい場合
- 全長寸法指定時に端面から固形潤滑剤埋設溝までの距離8mmを維持しつつ先端R寸法を維持もしくは大きくしたい場合

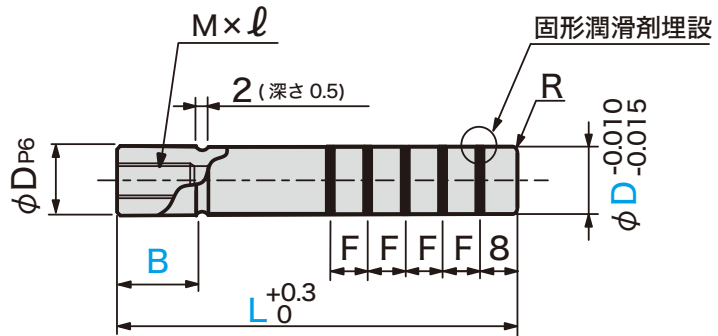

φD (p6)	M × l ピッチ	R	カタログNo.		L		B
			タイプ	D	指定0.5mm単位	指定1mm単位	
8	M5 × 12 P0.8	1.0	O-FSGGS W-FSGGS	8	40.0 ～ 60.0	0 ≤ B ≤ D × 2	
					60.5 ～ 80.0		
10	M6 × 15 P1.0	1.5		10	40.0 ～ 80.0		
					80.5 ～ 100.0		
13	M6 × 15 P1.0	1.5		13	40.0 ～ 70.0		
					70.5 ～ 100.0		
					100.5 ～ 120.0		
16	M6 × 15 P1.0	1.5		16	50.0 ～ 80.0		
					80.5 ～ 120.0		
					120.5 ～ 140.0		
20	M8 × 20 P1.25	2.0	20	60.0 ～ 100.0			
				100.5 ～ 120.0			
				120.5 ～ 140.0			
25	M8 × 20 P1.25	2.0	25	70.0 ～ 100.0			
				100.5 ～ 120.0			
				120.5 ～ 140.0			



お問合せください。



変更項目	コード	変更内容								
先端 テーパ	GC	●ガイドピン先端にテーパ加工します。 <table border="1"> <tr> <td>D</td> <td>Y</td> </tr> <tr> <td>8・10</td> <td>3</td> </tr> <tr> <td>13・16</td> <td>5</td> </tr> <tr> <td>20・25</td> <td></td> </tr> </table>	D	Y	8・10	3	13・16	5	20・25	
D	Y									
8・10	3									
13・16	5									
20・25										
先端 R	RC	●先端 R サイズを変更します <table border="1"> <tr> <td>D</td> <td>8・10</td> <td>13・16</td> <td>20・25</td> </tr> <tr> <td>RC(選択)</td> <td>1.5・2.0</td> <td>2.0・2.5</td> <td>2.5・3.0</td> </tr> </table>	D	8・10	13・16	20・25	RC(選択)	1.5・2.0	2.0・2.5	2.5・3.0
D	8・10	13・16	20・25							
RC(選択)	1.5・2.0	2.0・2.5	2.5・3.0							
タップ側 端面加工	TGC	●タップ側端面を加工します。 直角度 0.01 面粗度 1.6a								



How to order
注文方法

カタログNo. - L - B - (追加工コード)

O-FSGGS 16 - L80.0 - B25
O-FSGGS 20 - L125.0 - B25 - RC2.5



Delivery
納期



6-8
発送